

Appareil de mesure

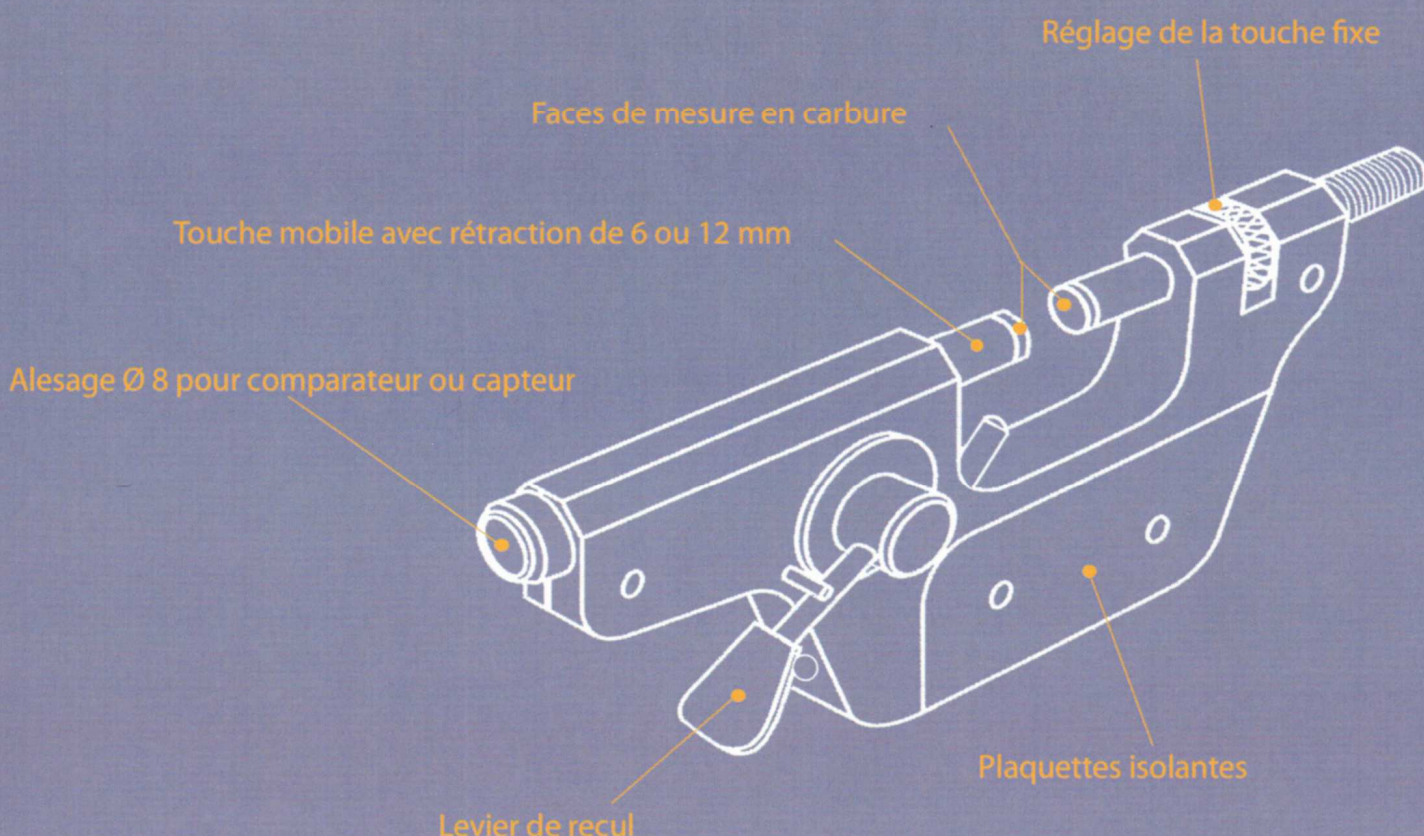

Références	Capacités (mm)	Diamètres des touches (mm)	Faces de mesure carbure		Dégagement de la touche mobile (mm)
			Planéité (en μm)	// (en μm)	
C 0-40	0-40	1 à 8	0,2 maxi	1 μm maxi	6
C 0-40-12 *	0-40	1 à 8	0,2 maxi	1 μm maxi	12
C 40-80	40-80	1 à 9	0,2 maxi	1 μm maxi	6
C 40-80-12 *	40-80	1 à 9	0,2 maxi	1 μm maxi	12
C 0-80	0-80	1 à 9	0,2 maxi	1 μm maxi	6
C 0-80-12 *	0-80	1 à 9	0,2 maxi	1 μm maxi	12
C 80-150	80-150	11	0,2 maxi	1,5 μm maxi	6
C 150-200	150-200	12	0,2 maxi	2 μm maxi	6
C 200-250	200-250	12	0,2 maxi	2 μm maxi	6
C 250-300	250-300	12	0,2 maxi	2 μm maxi	6
C 300-350	300-350	12	0,2 maxi	2 μm maxi	6

Dégagement de la touche mobile permettant de mesurer sur 12 mm sans étalonner avec un comparateur digital ou avec un capteur électronique.

Les touches de mesure intérieures au \varnothing standard réduisent la capacité de l'appareil en fonction de leur longueur.

Options sur demande : Touches couteaux, demi-couteaux, plateaux, avec billes, avec piges, pour moletage, bords pour K dents.